



Telefonhybrid Leistungssteuerung über Taster oder Faderstart



Ergänzungsinformation

Steuerungstechnik eines Telefonhybriden mit Taster oder externer Faderstart-Kontrolle

Eine Abhandlung von Jens Kelting
Copyright 2010 – Alle Rechte vorbehalten!
Nachdruck nur mit Zustimmung des Verfassers!
Krankenhausradio Elmshorn – **Radio K.R.E.**

V1.0 – Feb 2010

Kurzfassung

Wird ein Telefonhybrid betrieben, ergeben sich zwei Möglichkeiten der Fernbedienung:



Bild: Der Telefonhybrid wird bei Aufziehen des Fadens aktiviert.

Bei Ruhelage des Fadens wird der Hybrid wieder deaktiviert. Eine Manuelle Steuerungstechnik gibt es nicht. Es besteht keine Möglichkeit, den Hybriden zu steuern – ohne den Fader zu bedienen. Der bekannte Studer Hybrid verfügt über KENIE externen Bedienungselemente.

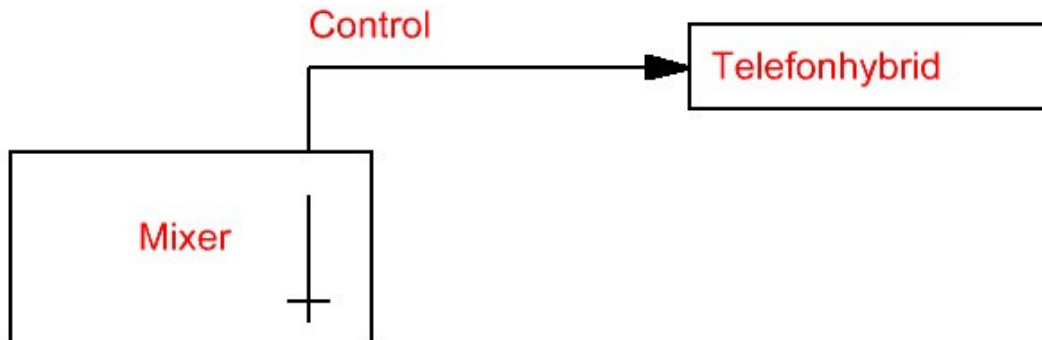

Bild: Der Telefonhybrid wird über einen externen Taster bedient. Der Fader hat keinen Einfluss auf die Steuerung. Aber auch Kombinationslösungen sind praktisch umsetzbar, wie auf der nachfolgenden Zeichnung ersichtlich.

Blau dargestellt sind nur die beiden Audiowege des Hybriden

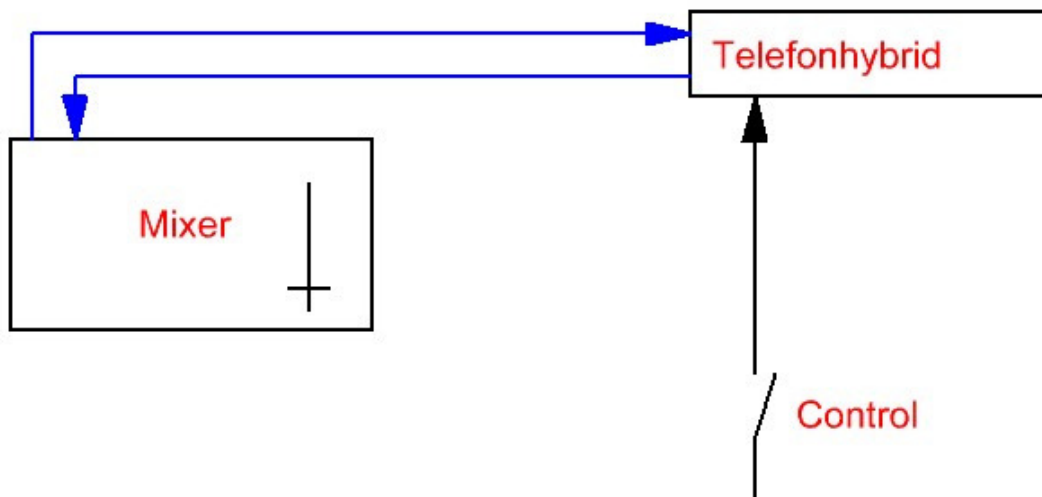

Bild: Eine Kombination aus beiden Steuerungstechniken bringt Flexibilität in das Studio. Wohl dem, der dann noch weis was er macht...

Die Kunst besteht nun in der Steuerung und Festlegung der Prioritäten. Ist der Fader als Master geschaltet – oder soll der Taster den Hybriden trotz aufgezo-genem Fader zurücksetzen...

Oftmals verursachen ein schlechtes Timing Knackprobleme des Hybriden, wenn die Leitung ohne erkennbares Muting ein- und ausgeschaltet wird.

Im Anschluss folgt eine Zeichnung, die als Vorschlag für eine Mögliche Lösung dient.

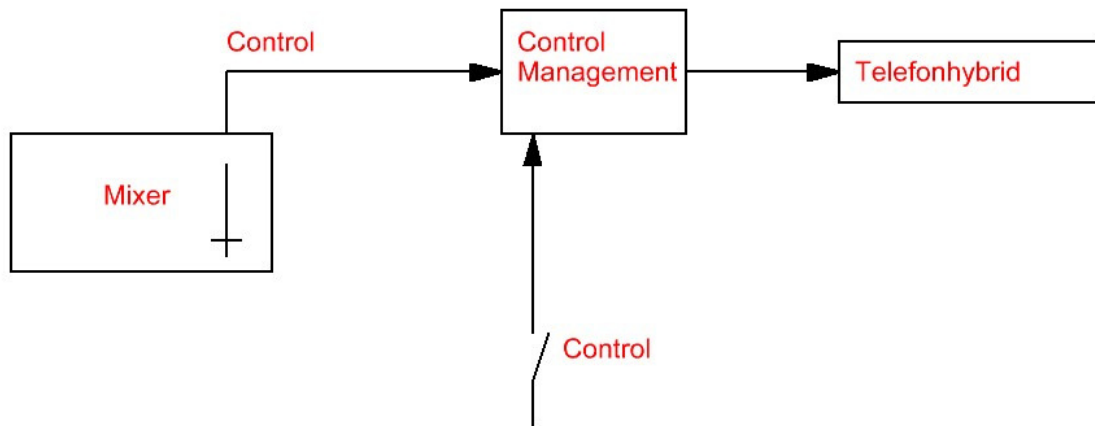

Bild: Übersicht Blockschaltbild Telefonhybrid

Technische Informationsseite des Krankenhausradio Elmshorn – Kanal 4 – Copyright by J. Kelting
Alle Rechte vorbehalten! Keine Gewähr für die Richtigkeit des Inhaltes!

Nachdruck sowie Weitergabe nur mit schriftlicher Genehmigung des Verfassers!
Alle genannten Firmenbezeichnungen und Logos können durch den Inhaber geschützt sein und dienen nur der
Erklärung und Beschreibung!

Technische Informationsseite des Krankenhausradio Elmshorn – Kanal 4 – Copyright by J. Kelting
Alle Rechte vorbehalten! Keine Gewähr für die Richtigkeit des Inhaltes!

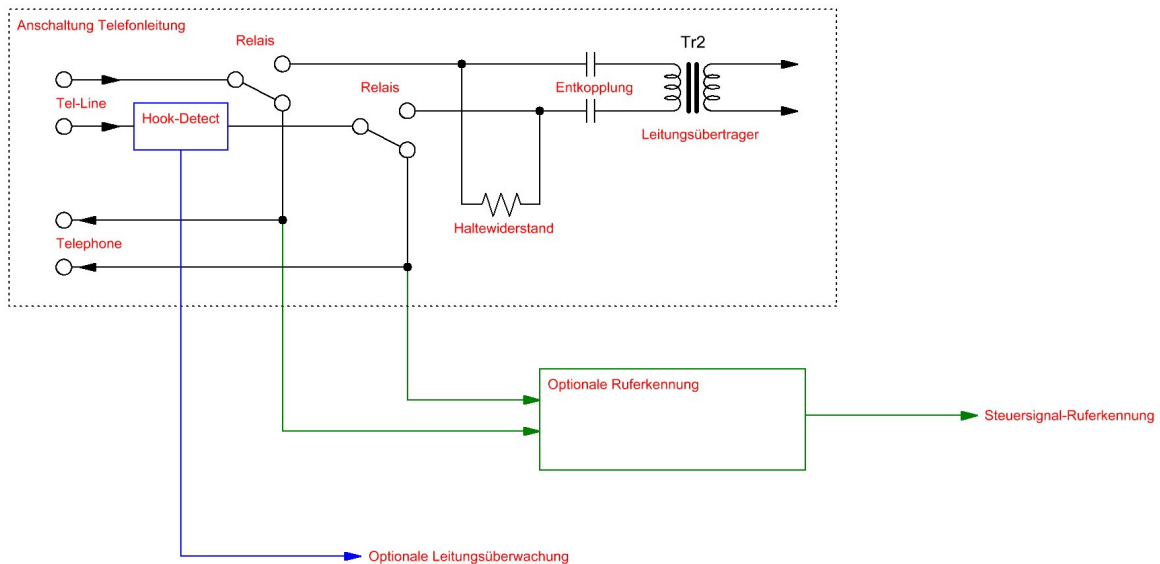
Nachdruck sowie Weitergabe nur mit schriftlicher Genehmigung des Verfassers!
Alle genannten Firmenbezeichnungen und Logos können durch den Inhaber geschützt sein und dienen nur der
Erklärung und Beschreibung!